

BASEMENT PLAN
SC. 1:100

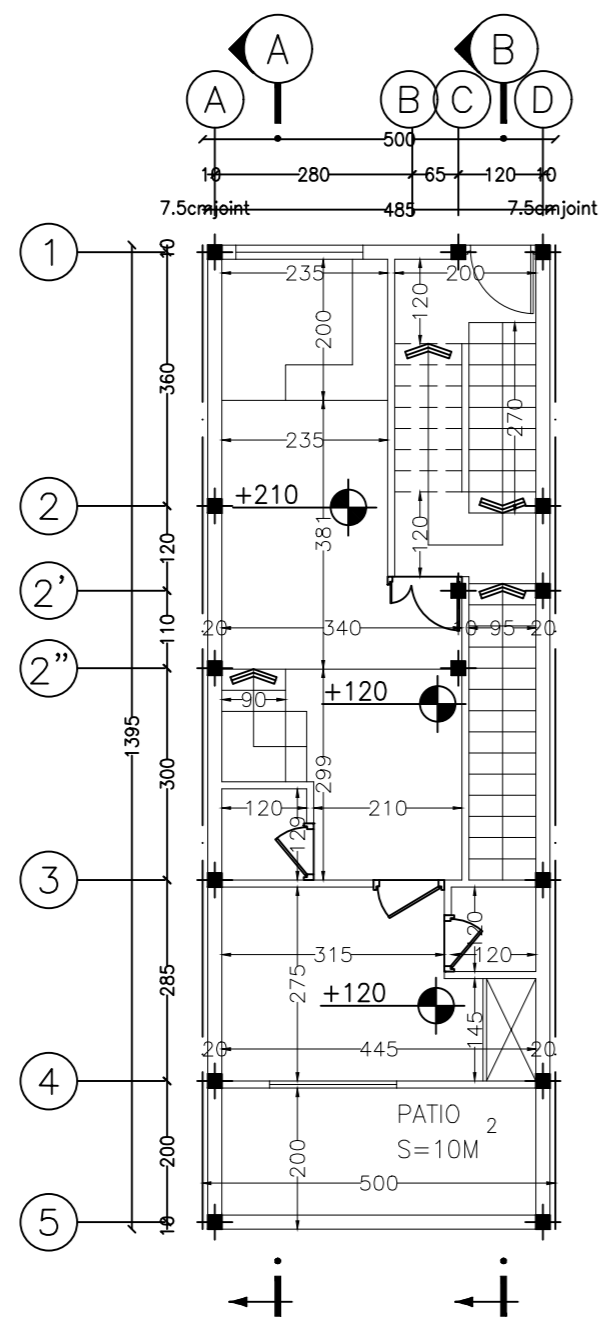

GROUND FLOOR PLAN
SC. 1:100

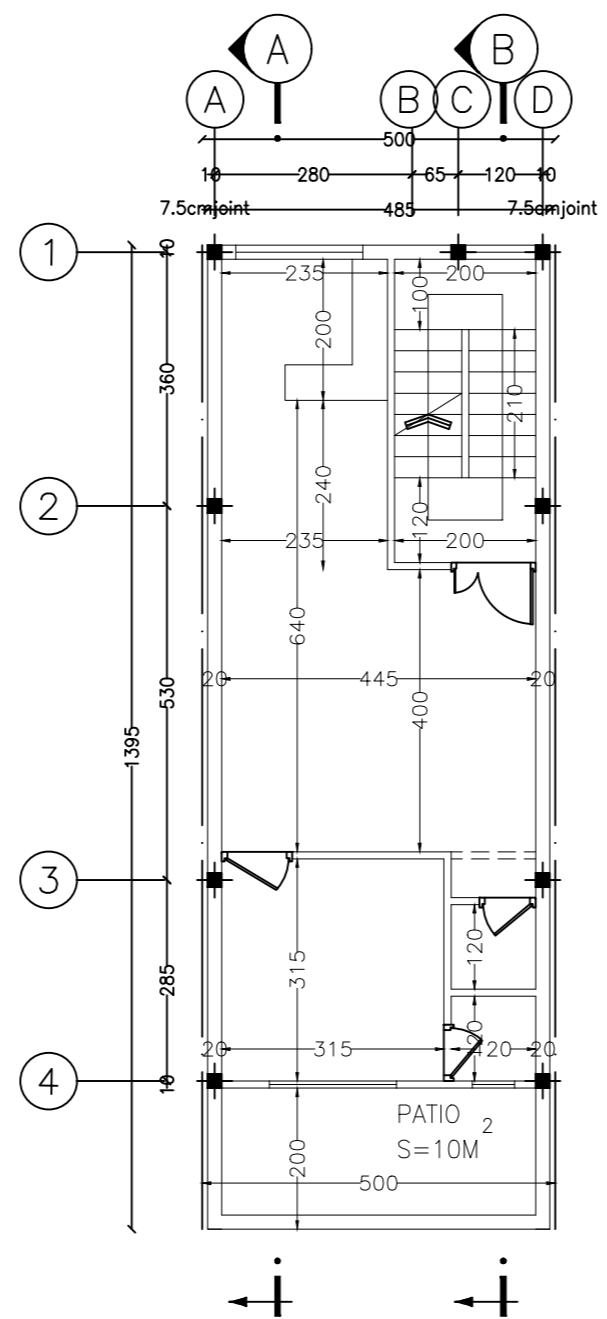

TYPICAL FLOOR PLAN
SC. 1:100

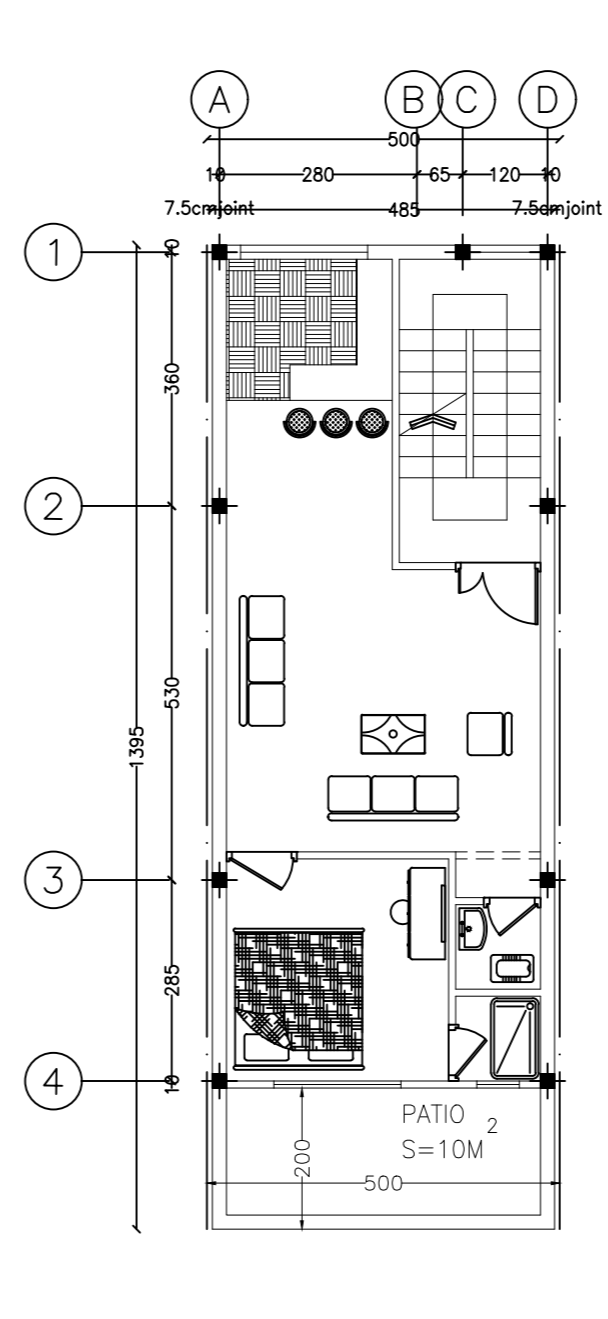

DECORATION PLAN
SC. 1:100

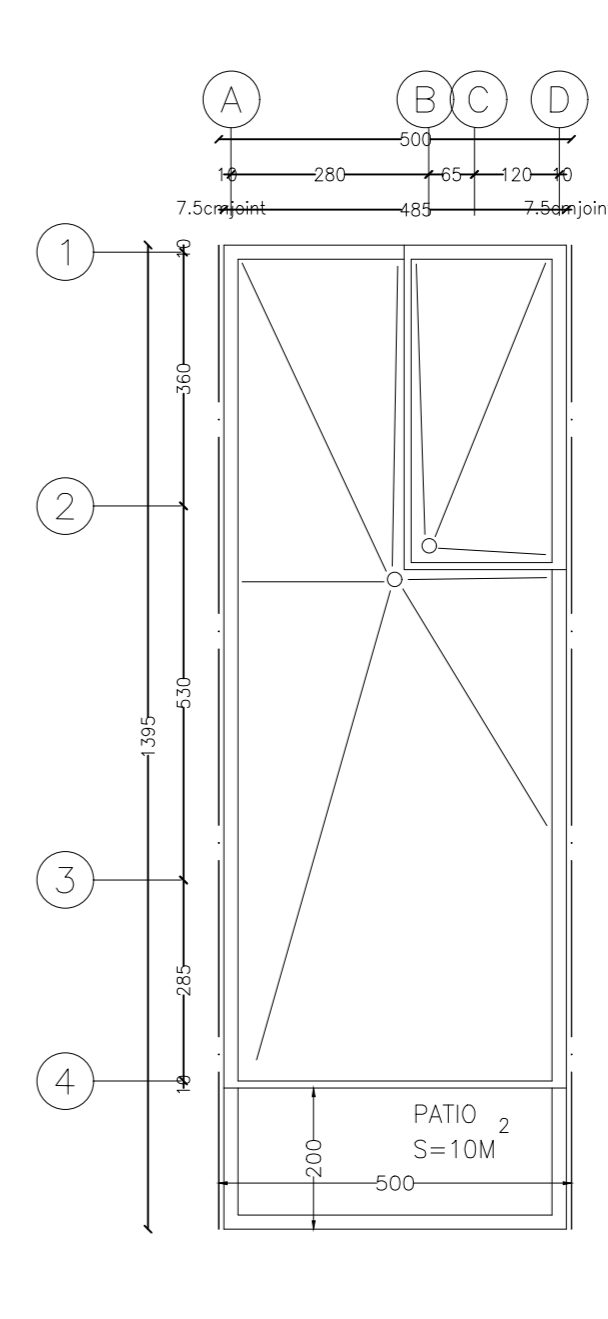

ROOF PLAN
SC. 1:100

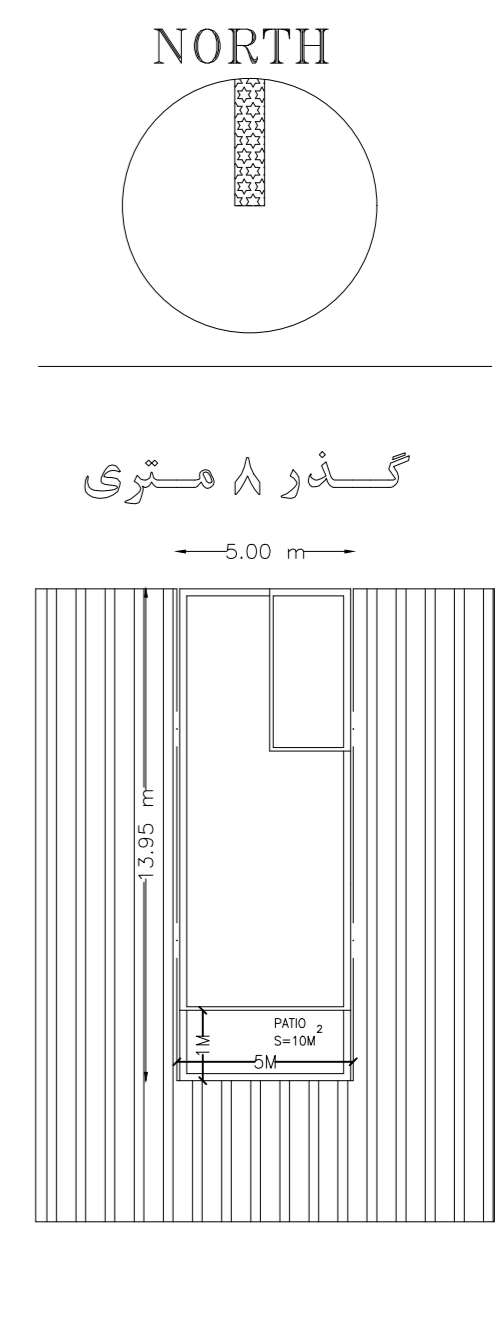

SITE PLAN
SC. 1:200

shirazmelk.org

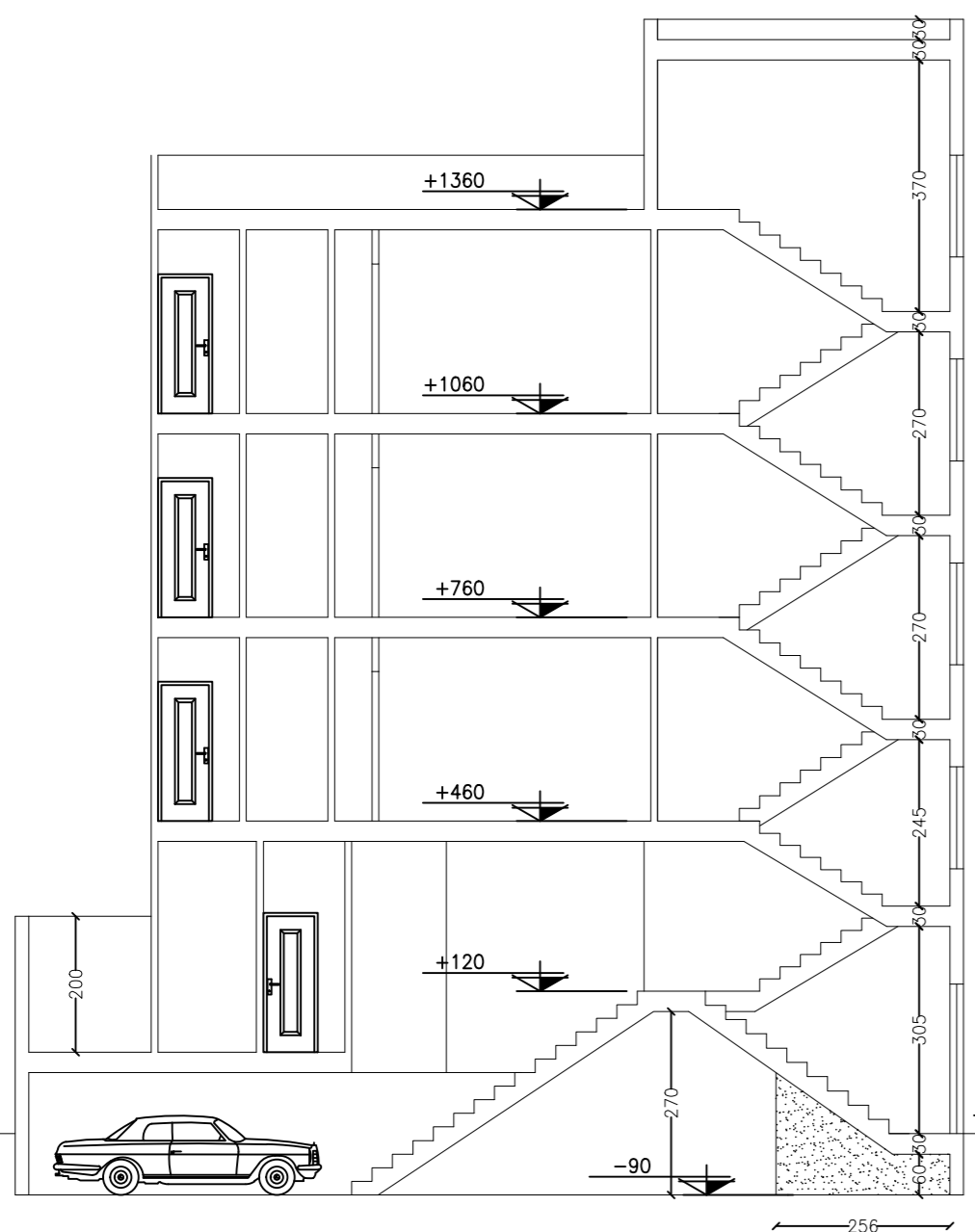

SECTION B-B
SC. 1:100

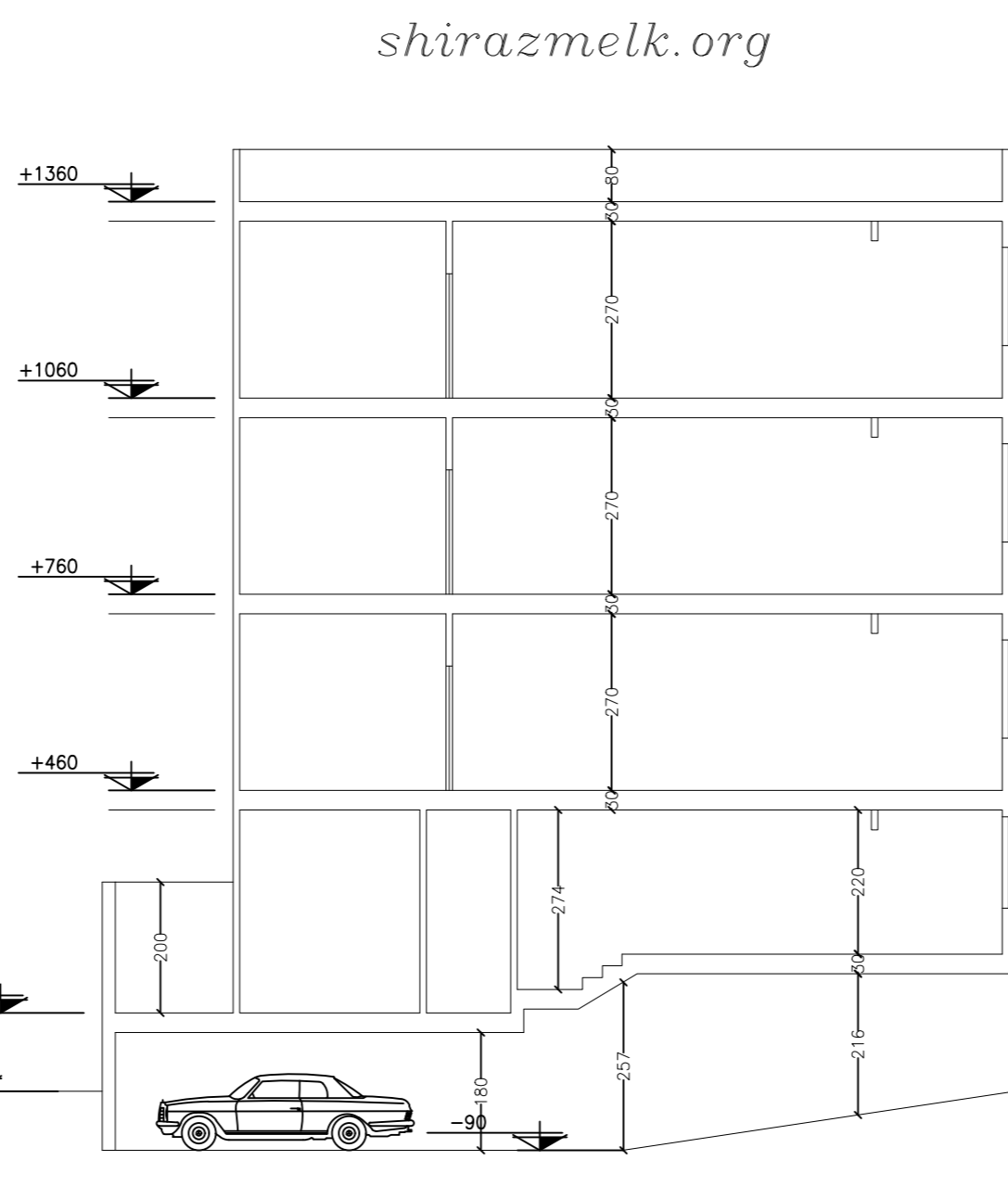

SECTION A-A
SC. 1:100

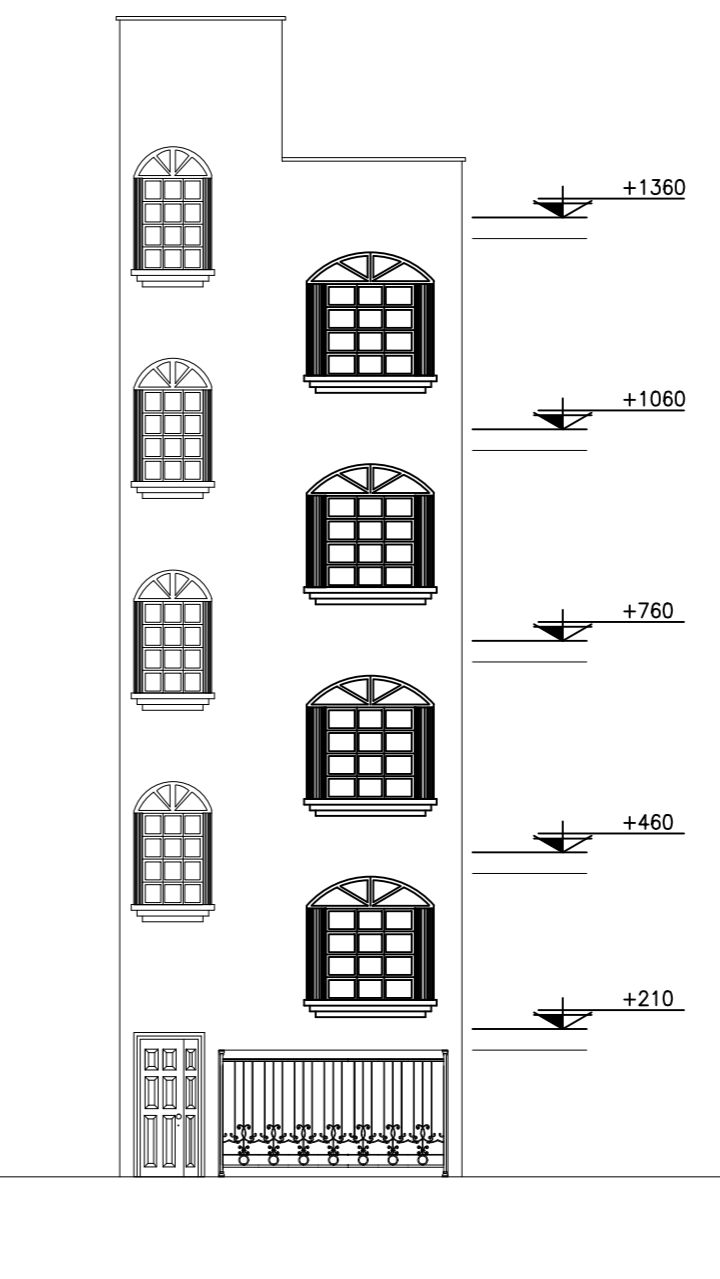

NORTH ELEVATION
SC. 1:100

اطلاعات نقشه

شهرداری منطقه:
 نوع پرونده مورد درخواست: تخریب و نوسازی
 نام مالک:
 مساحت زمین طبق سند: ۷۰۰٪ تراکم: ۱۲٪
 شماره پرونده کامپیوتری:
 مساحت زمین پس از اصلاح: ۶۹,۷۵

زیر بنا موجود
 مورد تقاضا

جدول بنای مورد درخواست

طبقات	مسکونی	انبار تاسیسات	پارکینگ	راه پله و آسانسور	جمع
زیر زمین	۴	۶,۰۰	۵,۰۴۰	۱۱,۳۰	۶۷,۷۰
همکف	۱	۴۴,۲۰	۱۳,۵۰	۱	۵۷,۷۰
اول	۱	۴۸,۲۰	۹,۵۰	۱	۵۷,۷۰
دوم	۱	۴۸,۲۰	۹,۵۰	۱	۵۷,۷۰
سوم	۱	۴۸,۲۰	۹,۵۰	۱	۵۷,۷۰
چهارم	۱	۴۸,۲۰	۹,۵۰	۱	۵۷,۷۰
جمع	۴	۱۸۸۸			۲۹۸,۵

تعداد پارکینگ مورد نیاز: جمع کل متر از ۲۹۸,۵
 تعداد پارکینگ تامین شده: کسری پارکینگ

کنترل نقشه: امضا و کنترل نقشه: تاریخ:
 آوری نقشه: تاریخ:

توضیحات:
 پاسیودر اجرا پوشانده میشود.