

پلان زیر زمین

مقیاس ۱:۱۰۰

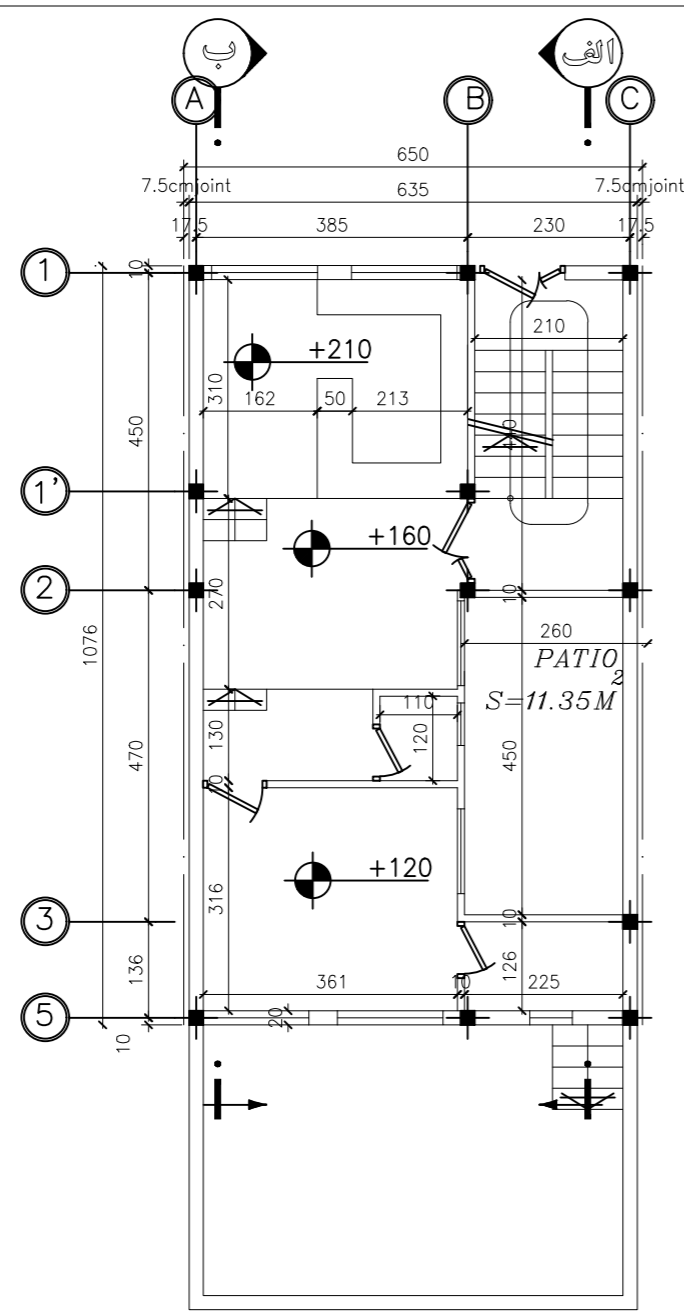

پلان طبقه همکف

مقیاس ۱:۱۰۰

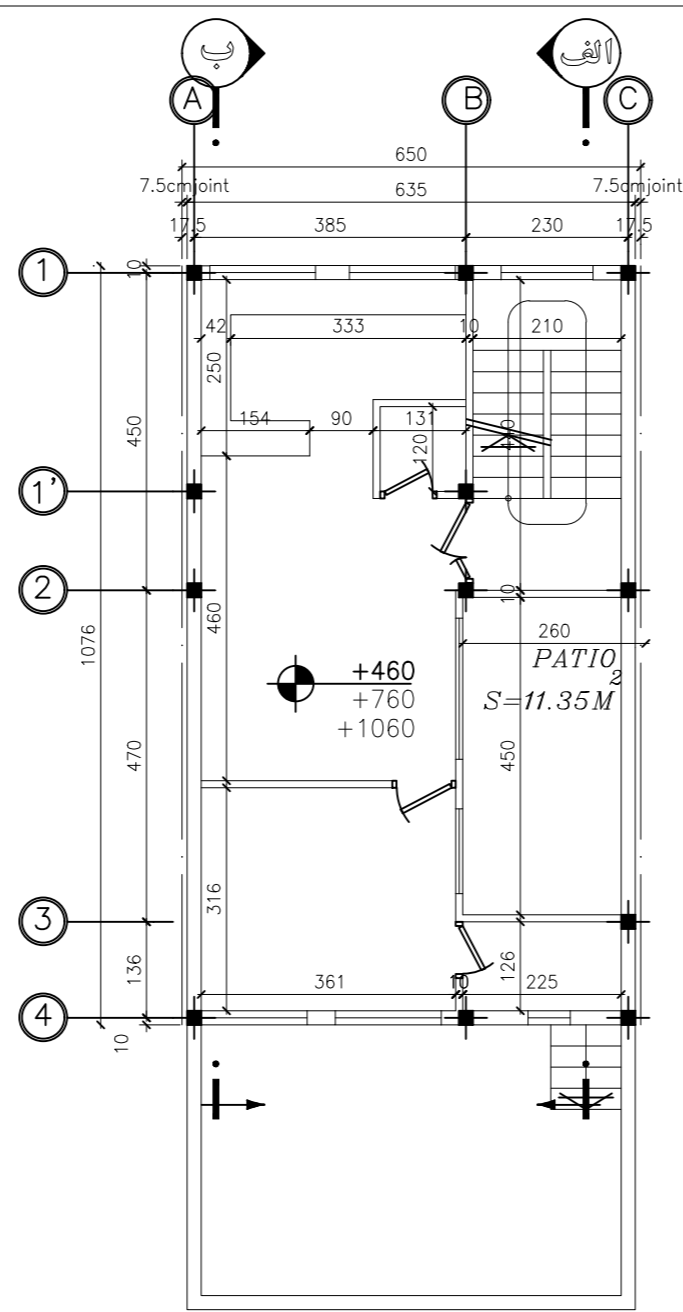

پلان طبقات

مقیاس ۱:۱۰۰

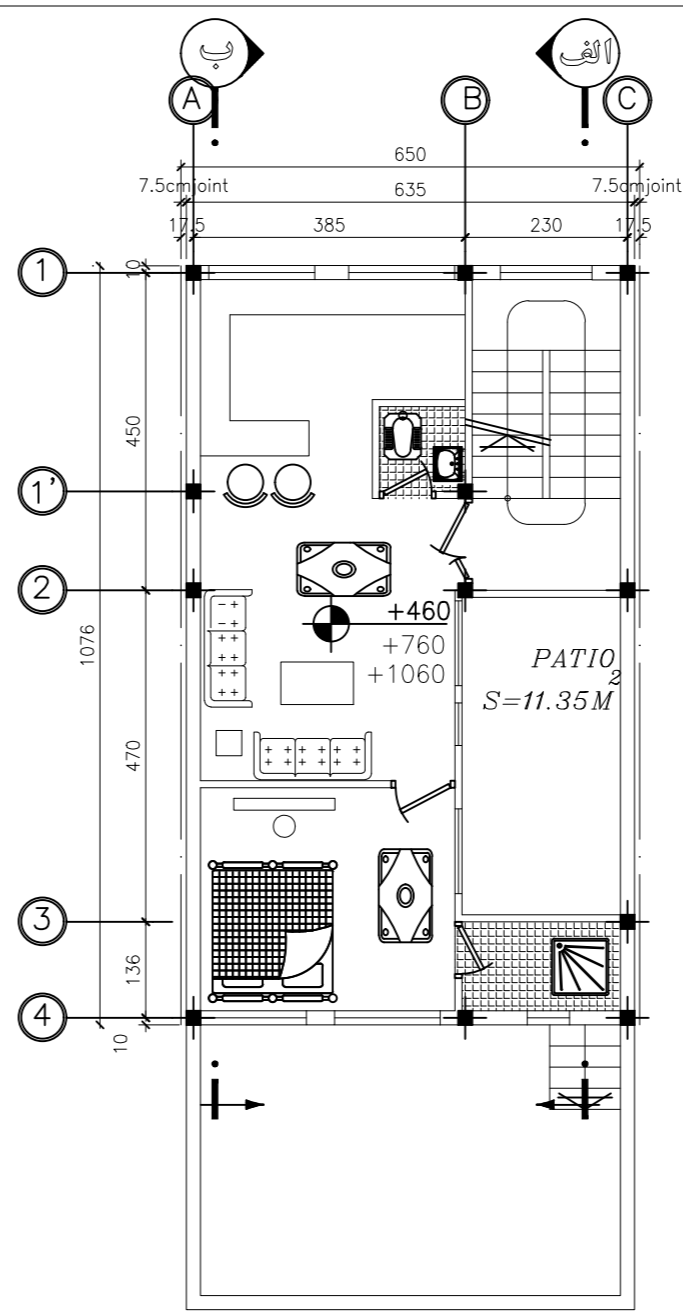

پلان مبلمان طبقات

مقیاس ۱:۱۰۰

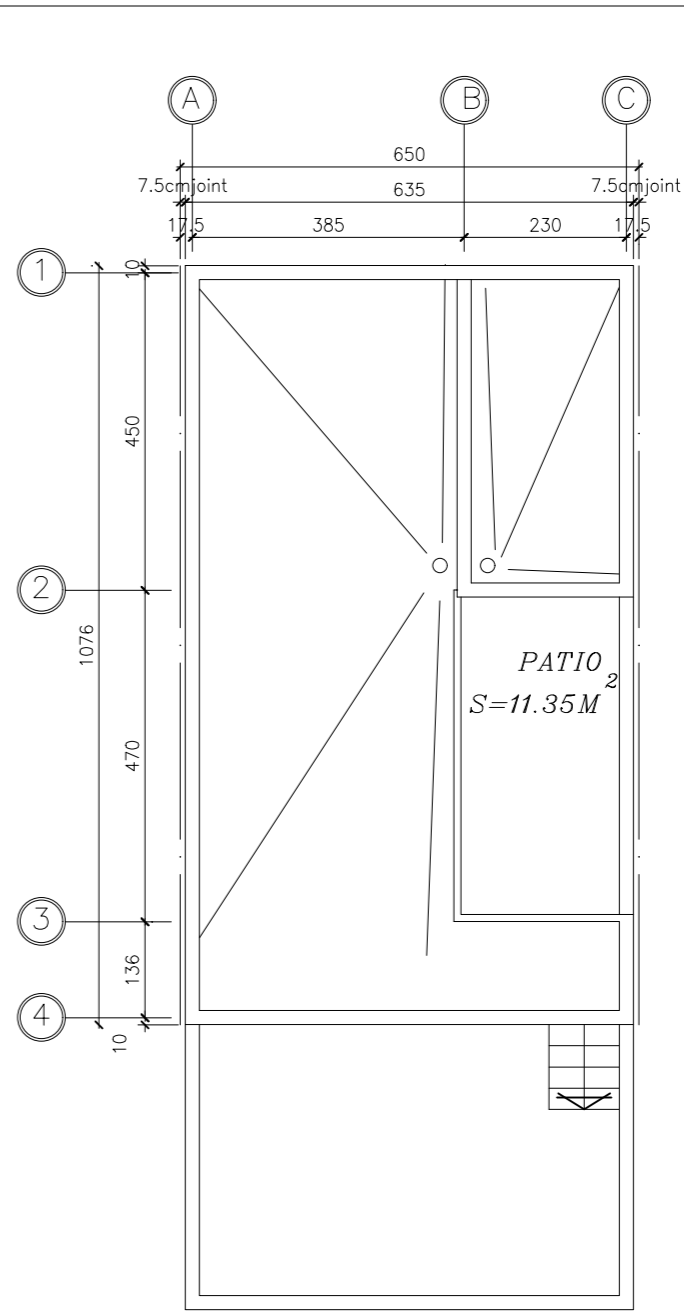

پلان بام

مقیاس ۱:۱۰۰

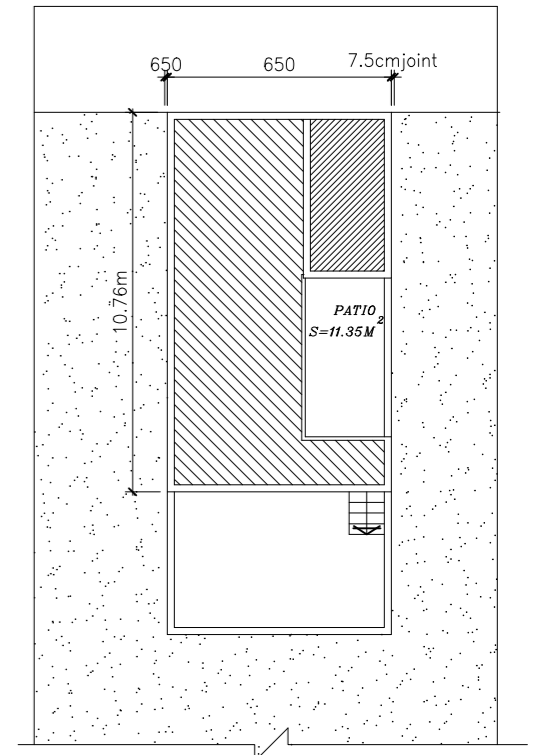

پلان موقعیت

مقیاس ۱:۲۰۰

shirazmelk.org



مقطع الف - الف

مقیاس ۱:۱۰۰

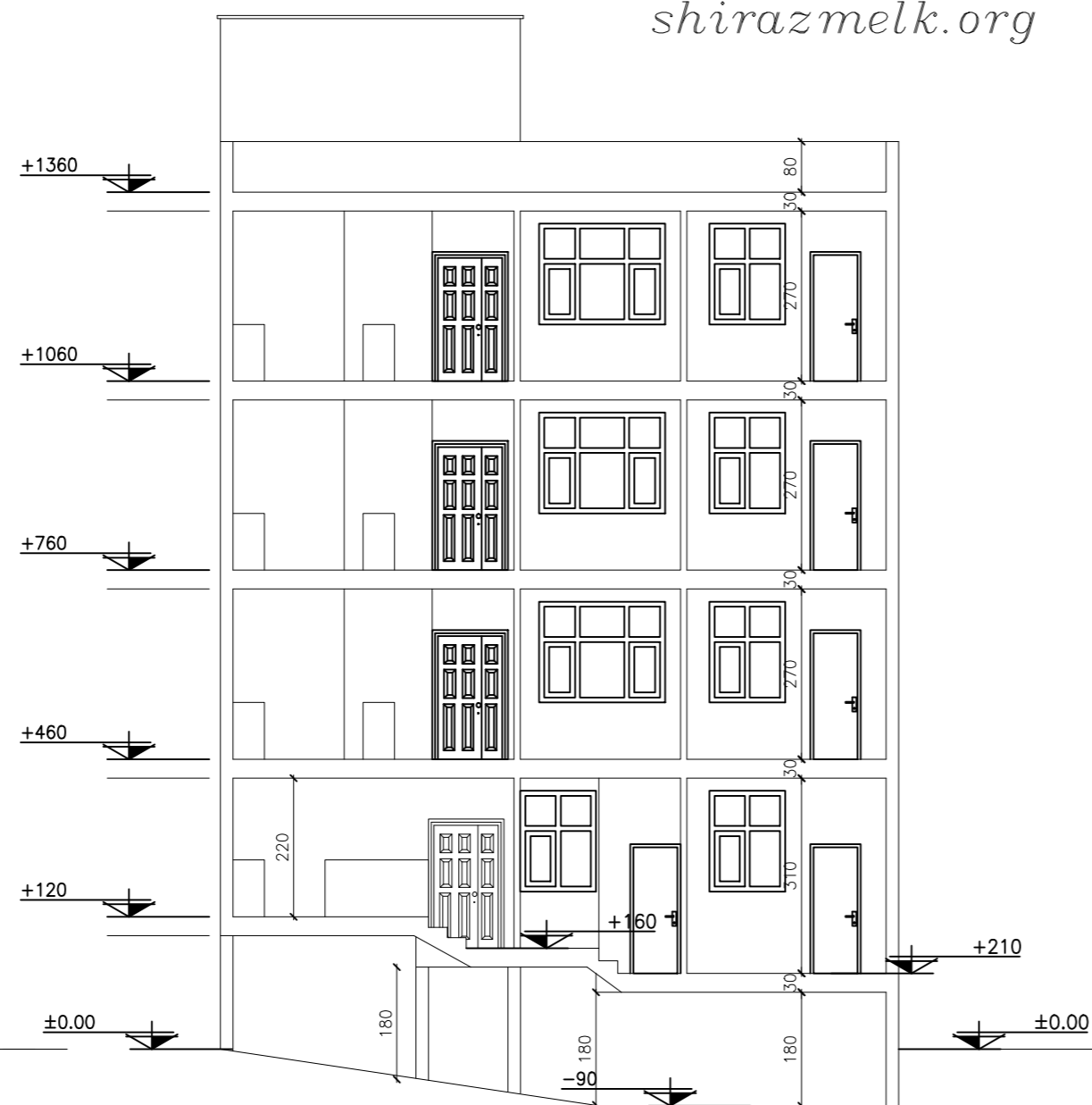

مقطع ب - ب

مقیاس ۱:۱۰۰

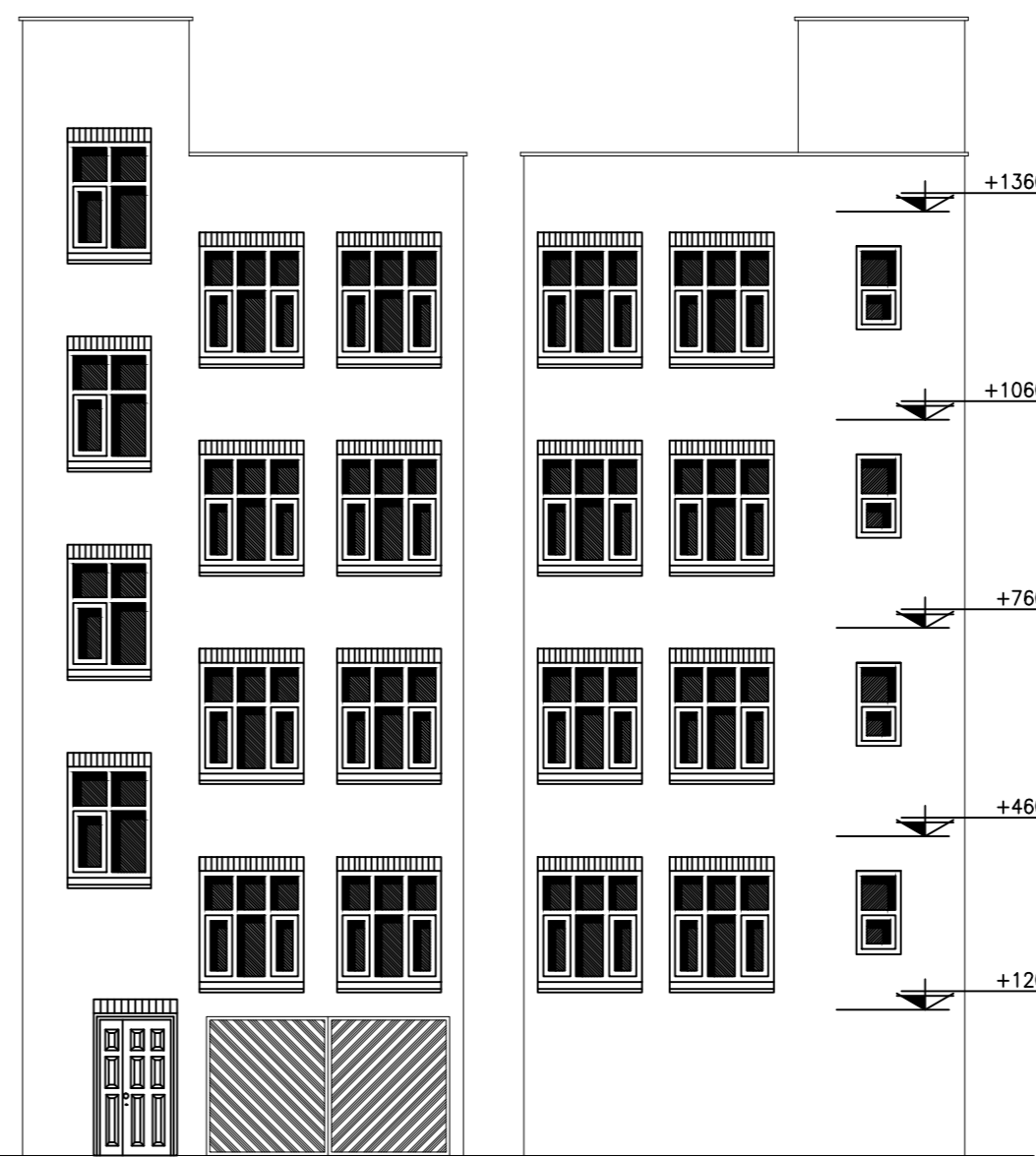

نمای شمالی

مقیاس ۱:۱۰۰

نمای جنوبی

مقیاس ۱:۱۰۰

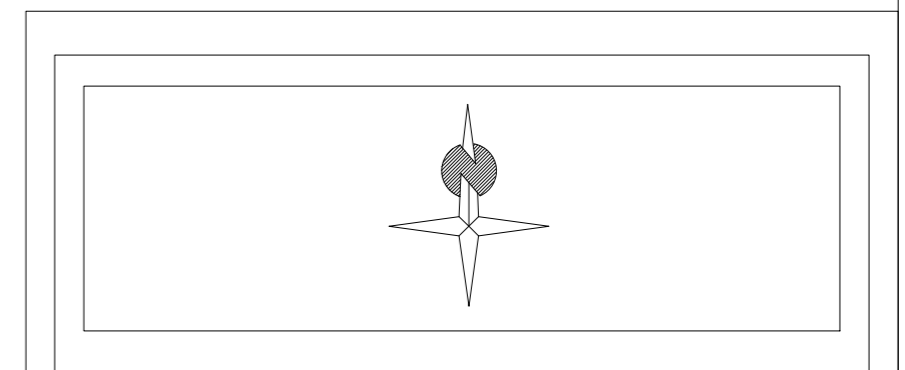

اطلاعات نقشه

تعدادی منته:	شماره پلاک ثبتی:	شماره پرونده کامپیوتری:
نوع پروانه:	نوع کاربری:	مسکونی
نام مالک:	مساحت زمین پس از اصلاحی:	94.90
زیربنای موجود:	زیربنای مورد تقاضا:	تسراکم:
مسکونی	پارکینگ	راه پله راهرو
واحد مساحت	واحد مساحت	واحد مساحت
56.94	1	10.50
56.94	1	10.50
56.94	1	10.50
56.94	1	10.50
68.33	1	5.50
296.09	5	47.50
جمع کل متراب:	185.76	
تعداد پارکینگ مورد نیاز:	1	مهندس محاسب:
تعداد پارکینگ تامین شده:	1	مهندس معمار:
کسری پارکینگ:	-	مهندس ناظر:
عنوان پروژه:	ساختمان مسکونی	تسریع:
مشاور معماری:		
توضیحات:	پاسپودر اجرا پوشانده میشود.	
شماره نقشه:	رشته:	معماری
	مقیاس:	