

BASEMENT PLAN

SC. 1:100

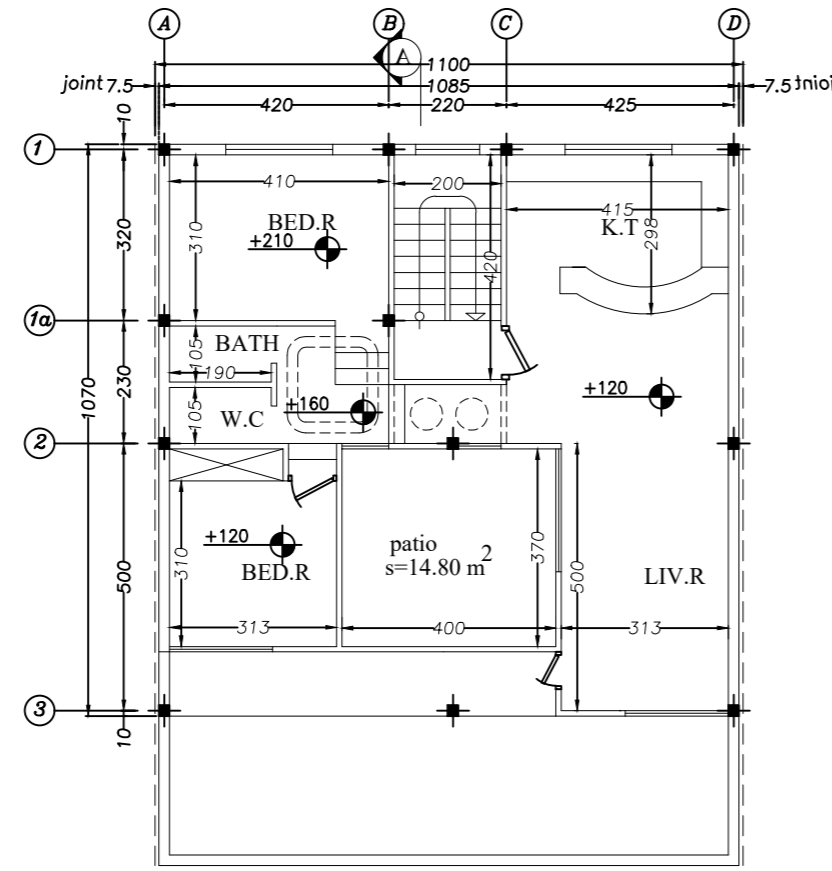

GROUND PLAN

SC. 1:100

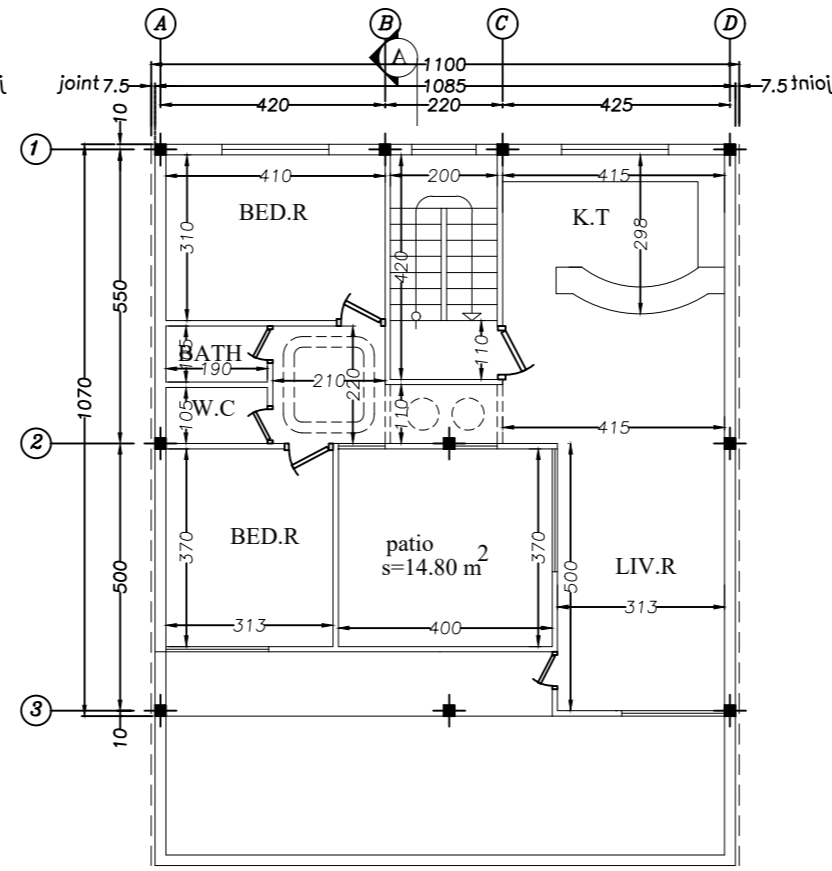

TYPICAL PLAN

SC. 1:100

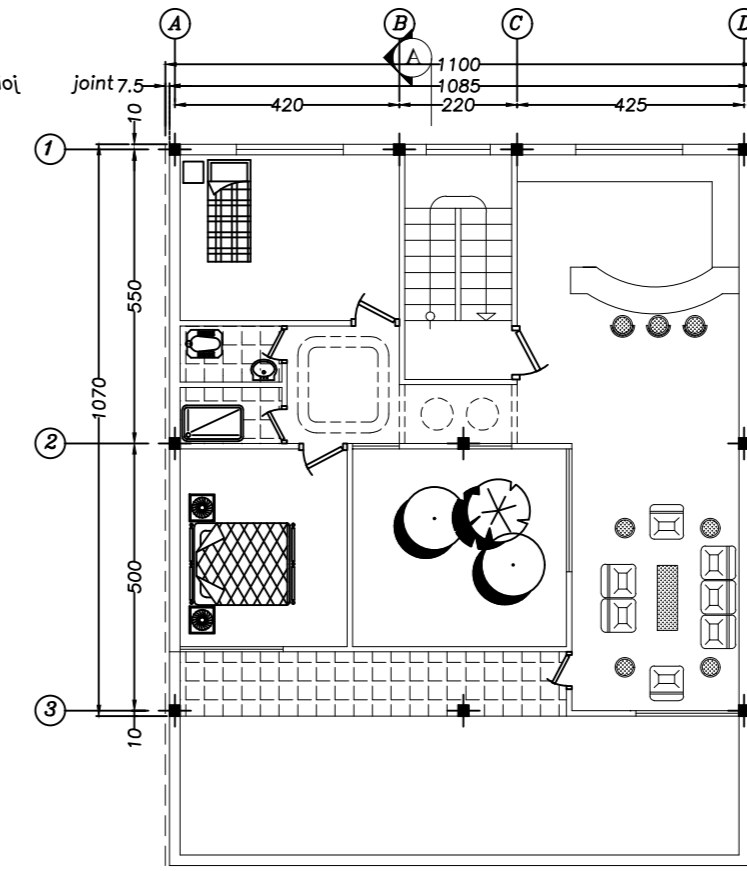

TYPICAL PLAN
FURNITURE

SC. 1:100

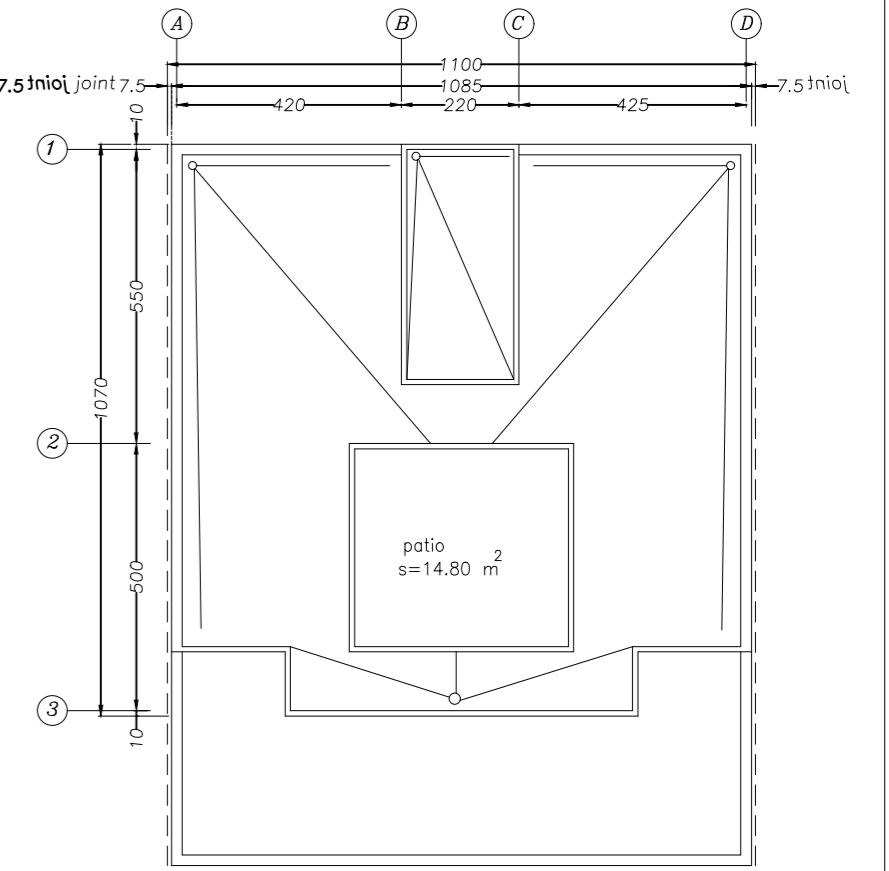

ROOF PLAN

SC. 1:100

shirazmelk.org

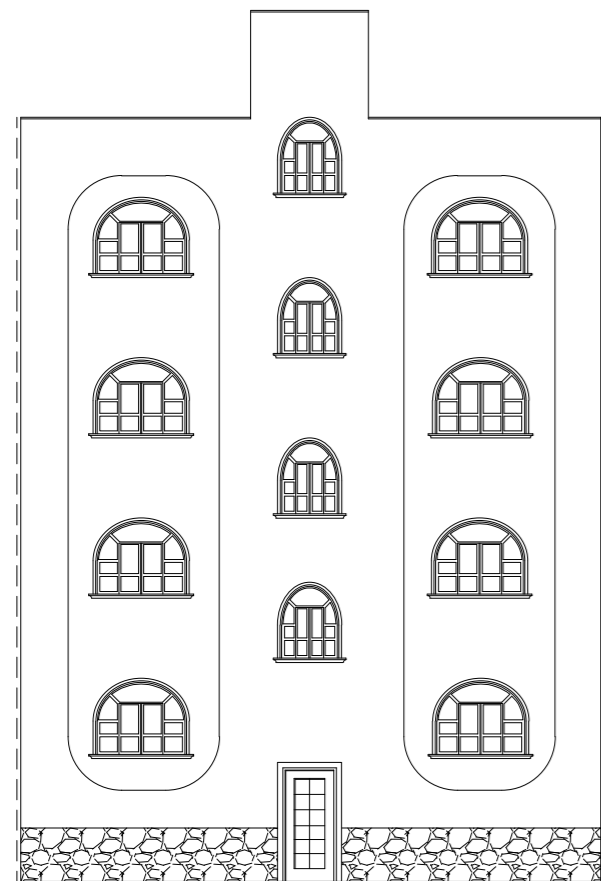

NORTH ELEVATION

SC. 1:200

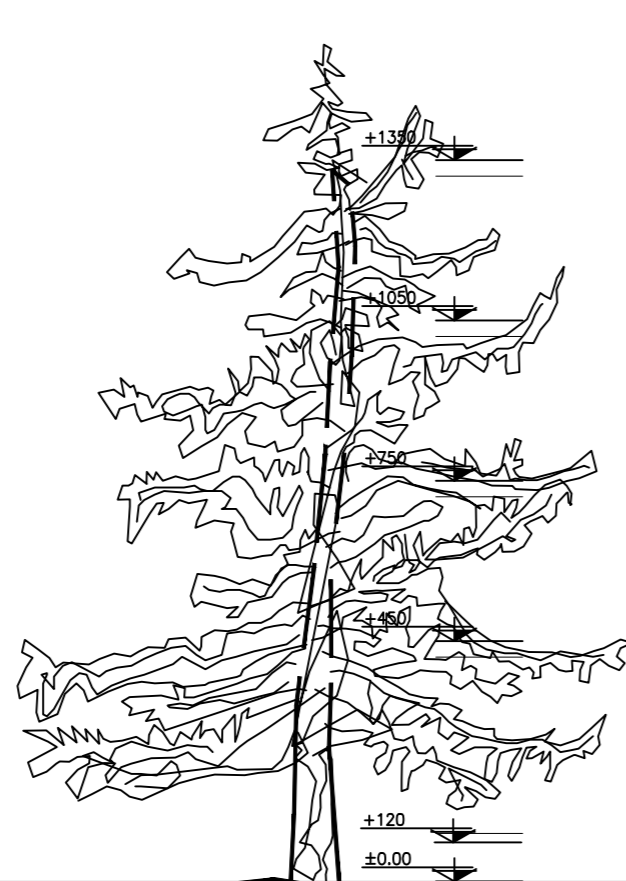

SECTION A-A

SC. 1:200

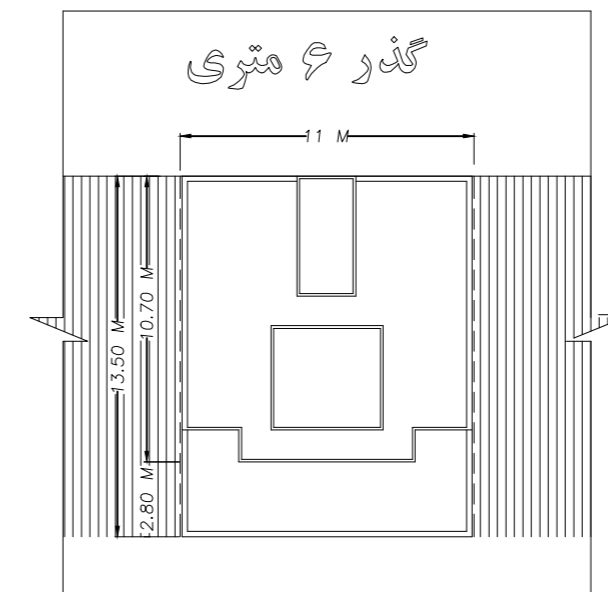
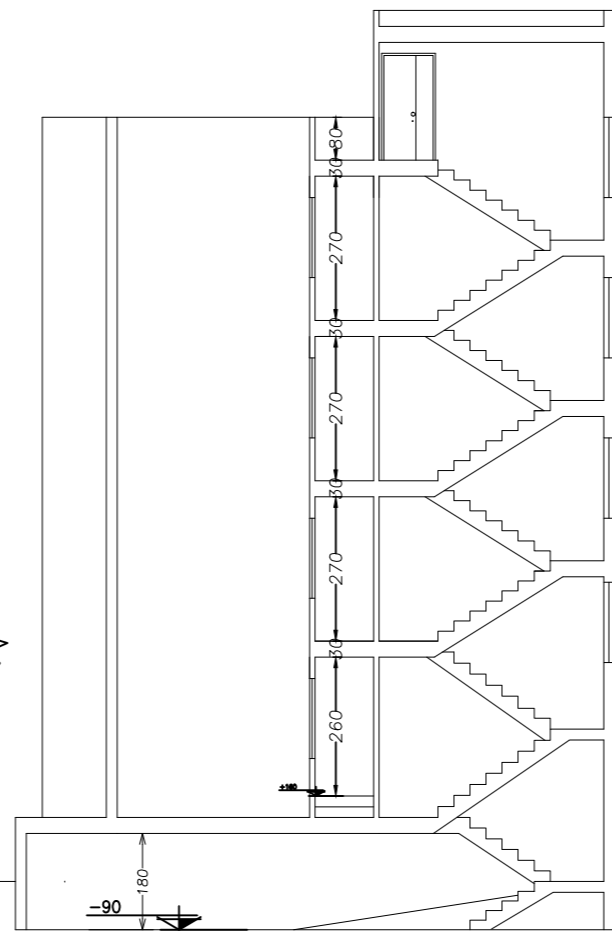

PLAN SITE

SC. 1:200

اطلاعات نقشه

شهرداری منطقه:
 نوع پرونده مورد درخواست: تخریب و نوسازی
 نام مالک: پلاک ثبتی:
 مساحت زمین طبق سند: ۱۵۹/۵۰ تراکم: ۲۰٪
 شماره پرونده کامپیوتری:
 مساحت زمین پس از اصلاح: ۱۴۸/۵۰
 موجود زیر بنا
 مورد تقاضا

جدول بنای مورد درخواست

طبقات	مسکونی	انبار تاسیسات	پارکینگ	راه پله و آسانسور	جمع
واحد مساحت	واحد مساحت	واحد مساحت	واحد مساحت	واحد مساحت	واحد مساحت
زیر زمین			۲		۱۱۶,۰۰
همکف	۸۵,۵۰				۹۵,۷۰
اول	۸۵,۵۰				۹۵,۷۰
دوم	۸۵,۵۰				۹۵,۷۰
سوم	۸۵,۵۰				۹۵,۷۰
جمع					۲۳۳,۸۰۰

تعداد پارکینگ مورد نیاز
 تعداد پارکینگ تامین شده
 جمع کل متر از
 کسری پارکینگ

کنترل نقشه:
 آذری هلک:
 امضای کنترل نقشه:
 تاریخ:

توضیحات:
 پاسیودر اجرا پوشانده میشود.